

SULO®



**CONTENEDOR CITYBAC®
240 LITROS**



MATERIALES/ CARACTERÍSTICAS TÉCNICAS

La materia prima con que están fabricados es polietileno de alta densidad reuniendo las mejores condiciones de fluidez, con gran resistencia al golpe y la rotura.

MATERIA PRIMA 100% RECICLABLE

Los contenedores están fabricados mediante la técnica de Transformación por Inyección utilizando polietileno de alta densidad (PEHD) estabilizado contra la radiación U.V. y con aditivos Masterbach de color exentos de Cadmio.



FABRICACIÓN

La fabricación es por inyección en un molde monocasco, que permite fabricar todo el cuerpo en una sola pieza, sin añadir partes remachadas a este cuerpo, con lo que se evitan tensiones y puntos de fragilidad en estas uniones, que se ponen en manifiesto durante su uso. Las partes metálicas se realizan en acero galvanizado en caliente.



CARACTERÍSTICAS MECÁNICAS: FACILIDAD DE USO

Tapa ergonómica: tomas periféricas de mano para una fácil apertura. Caras de cuba torneadas y estructuradas para una mejor rigidez. Forma de tapa estudiada para evitar la retención de las aguas de lluvias y de lavado.

Existen 2 modelos de tapas para este contenedor:



➤ TAPA CITYBAC 1

Este modelo de no dispone de insonorización.

➤ TAPA CITYBAC 1 INSONORIZADA

Este modelo dispone de insonorización mediante cámara de aire.

Manejabilidad y seguridad: agarres para facilitar la recogida que responden a las exigencias de la legislación laboral y las normas europeas.

El contenedor está formado por dos partes: el cuerpo y la tapa. La unión entre las dos partes se realiza por medio de dos bisagras. La parte exterior de la tapa es prácticamente lisa y abombada por lo que no retiene suciedad, ni agua cuando son lavados.

La tecnología empleada en la fabricación de la tapa permite que sea ligera y flexible aumentando sus resultados ante las continuas elevaciones de los camiones de basura. El interior del cuerpo es de paredes lisas y redondeadas evitando así la acumulación de desechos. Dispone de dos ruedas de caucho, que facilitan su desplazamiento. La posición de las asas y de las ruedas están estudiadas para una manipulación cómoda, facilitando su uso y movilidad.

Estos contenedores se pueden vaciar mecánicamente sobre camiones de recogida de basura que incorporen sistemas de elevación.

Tapa bloqueable con cerradura, cerrojo o cierre de gancho.

DIMENSIONES

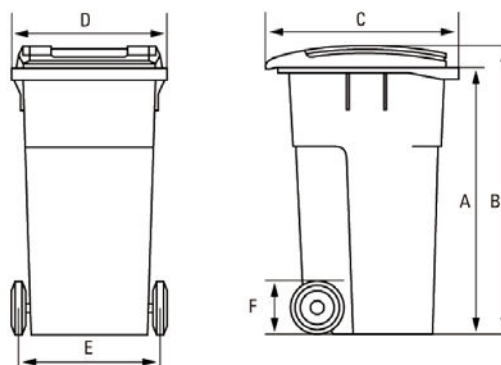

- **Altura A (B)**
 - 1000 mm (1080 mm).
- **Ancho E (D)**
 - 570 mm (580 mm).
- **Longitud C** 730 mm.
- **Peso** 13,5 kg.
- **Carga útil** 100 kg.

COLORES ESTÁNDAR



GRIS
FONCÉ (GT)
RAL 7011



AMARILLO
SELECTIVO (JS)
RAL 1023



AZUL
SIGNAL (BN)
RAL B11 W2



VERDE
ALICANTE (BN)
RAL F9/ S2



VERDE
INGLÉS (VF)
PANT. 5535 C



MARRÓN
PALÉ (MR)
RAL 8025

* Amplia gama de colores no estándar a elegir bajo pedido de cantidades mínimas.

INSONORIZACIÓN



Tope de goma en la tapa



Ruedas insonorizadas mediante compensador



Amortiguación de apertura de la tapa



Además de estas opciones de insonorización y la tapa con cámara de aire, el contenedor dispone de **ruedas ecológicas** fabricadas a partir de neumáticos reciclados. Realizadas a partir de una goma procedente de neumáticos usados, estas ruedas son más **silenciosas** (-3dB) y menos pesadas (-40%), lo cual mejora el confort de los usuarios.

PERSONALIZACIÓN

La personalización de los contenedores se puede realizar mediante **serigrafía** o termograbado.

DIMENSIONES ESTÁNDAR PERSONALIZACIÓN

- Termograbado CUERPO / TAPA:
160 x 90mm / 160 x 90mm
- Serigrafía CUERPO / TAPA:
160 x 240mm / 130 x 70mm.

Consultar para foto inyección en tapa.

BOCA DE RECOGIDA SELECTIVA



VIDRIO

150 mm.
180 mm.
210 mm.
250 mm.
300 mm.



PAPEL

h 80 mm.
a 320 mm.



ENVASES

tapeta

250 mm.
150 mm.



ENVASES

circular

150 mm.
180 mm.
210 mm.
250 mm.
300 mm.

ACCESIBILIDAD



FUNDOSA ACCESIBILIDAD S.A. (Vía Libre) certifica que los contenedores de 240 litros para las fracciones de vidrio, Envases y Papel de SULO cumplen con los requisitos de accesibilidad establecidos en la norma UNE 170001-1:2007 Accesibilidad Universal.

NORMATIVA / CERTIFICACIONES

Este modelo de contenedor cumple la Normativa Europea EN y está fabricado en Centros de Producción certificados ISO 9001, ISO 14001 e OHSAS 18001.



Los contenedores de 240 litros llevan **Marcado CE** y se ajustan a la **norma UNE-EN 840** de fabricación de contenedores.

CIRCULAR ECO

OPCIÓN CIRCULAR ECO

Nuestros nuevos contenedores han sido concebidos mediante el Ecodiseño, de forma que puedan ser fabricados íntegramente con plásticos reciclados y fácilmente reciclables al final de su vida útil, siguiendo el modelo de Economía Circular, de tal manera que los residuos se convierten en recursos infinitos... A partir de este momento todo funciona en círculo.

Un contenedor que respeta íntegramente las bases de la economía circular:

- ⇒ **Ecodiseño** para ajustar al máximo la cantidad de materiales
- ⇒ **Mejora de la logística y del proceso de fabricación** para minimizar la huella de carbono
- ⇒ Utilización de una proporción máxima de **materiales reciclados**
- ⇒ Incremento de la **duración** del producto reduciendo el riesgo de rotura.

La materia prima con que están fabricados es



polietileno de alta densidad (PEHD) 100 % reciclado, del cual un **hasta un máximo del 60% puede provenir de los envases domésticos** (tapones, envases, tetrabricks...).

El resto de la materia reciclada proviene de contenedores usados recogidos de municipios, empresas y otras fuentes industriales. Contenedores que al fin de su ciclo de vida se convierten en recursos.

Estos contenedores son la prueba de la eficacia de la separación y de la realidad del reciclaje. Dan sentido a la recogida selectiva y dejan de ser simples contenedores para convertirse en actores destacados de la economía circular.